

# 6-4

# HRC 構法

| 適用範囲  |   |
|-------|---|
| 風圧力   | 正圧 6,000N/m <sup>2</sup> 以下<br>負圧 6,000N/m <sup>2</sup> 以下  |
| 対象パネル | 100mm、125mm、150mm 厚平パネル<br>100mm、125mm、150mm 厚意匠パネル<br>※ 100mm 厚意匠パネルの風圧力は正負 2,000N/m <sup>2</sup> 以下 |

## 標準構法キープラン

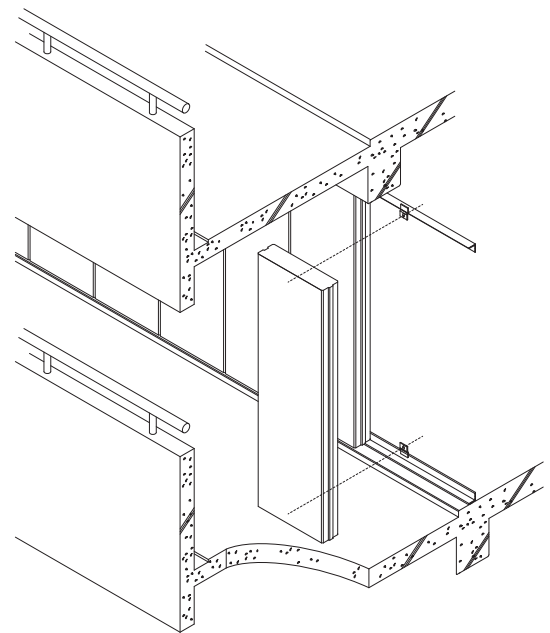
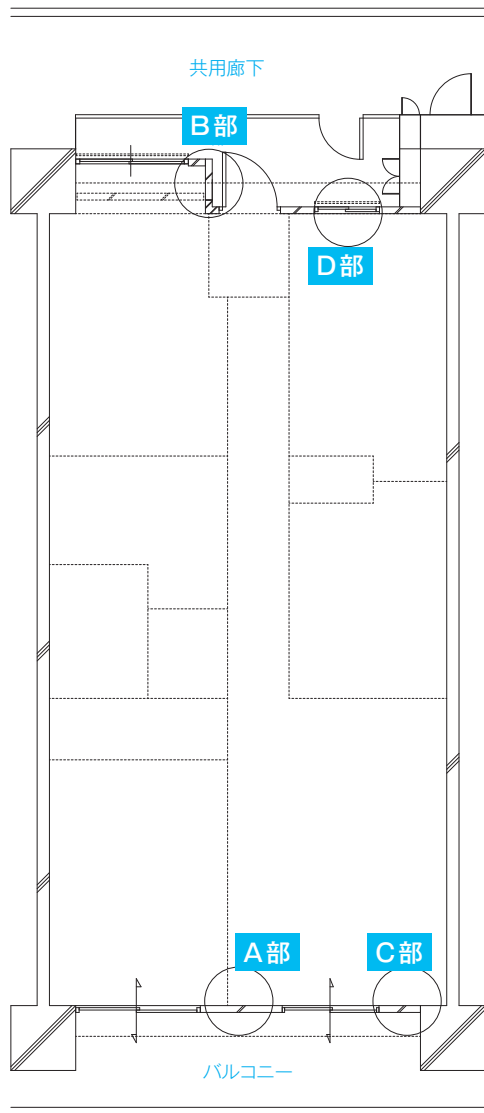

### 地震時のパネルの挙動

#### ロッキング構法

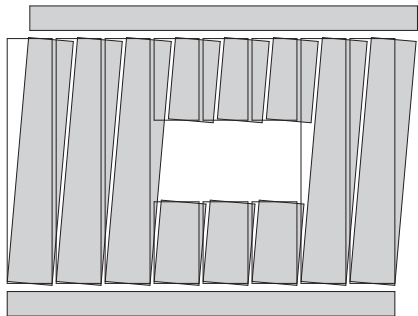

標準構法図 A ~ D の色文字は別途工事を示します。

## 取付構法の概要

## HDR 構法専用取付け金具

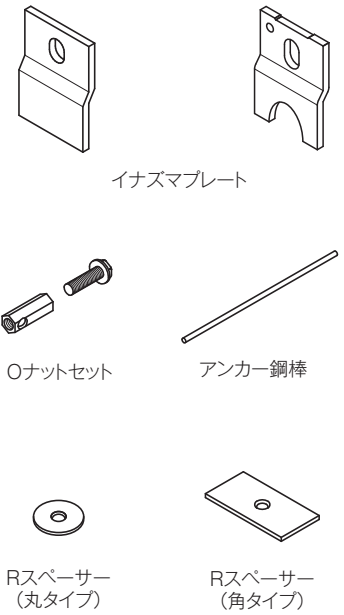
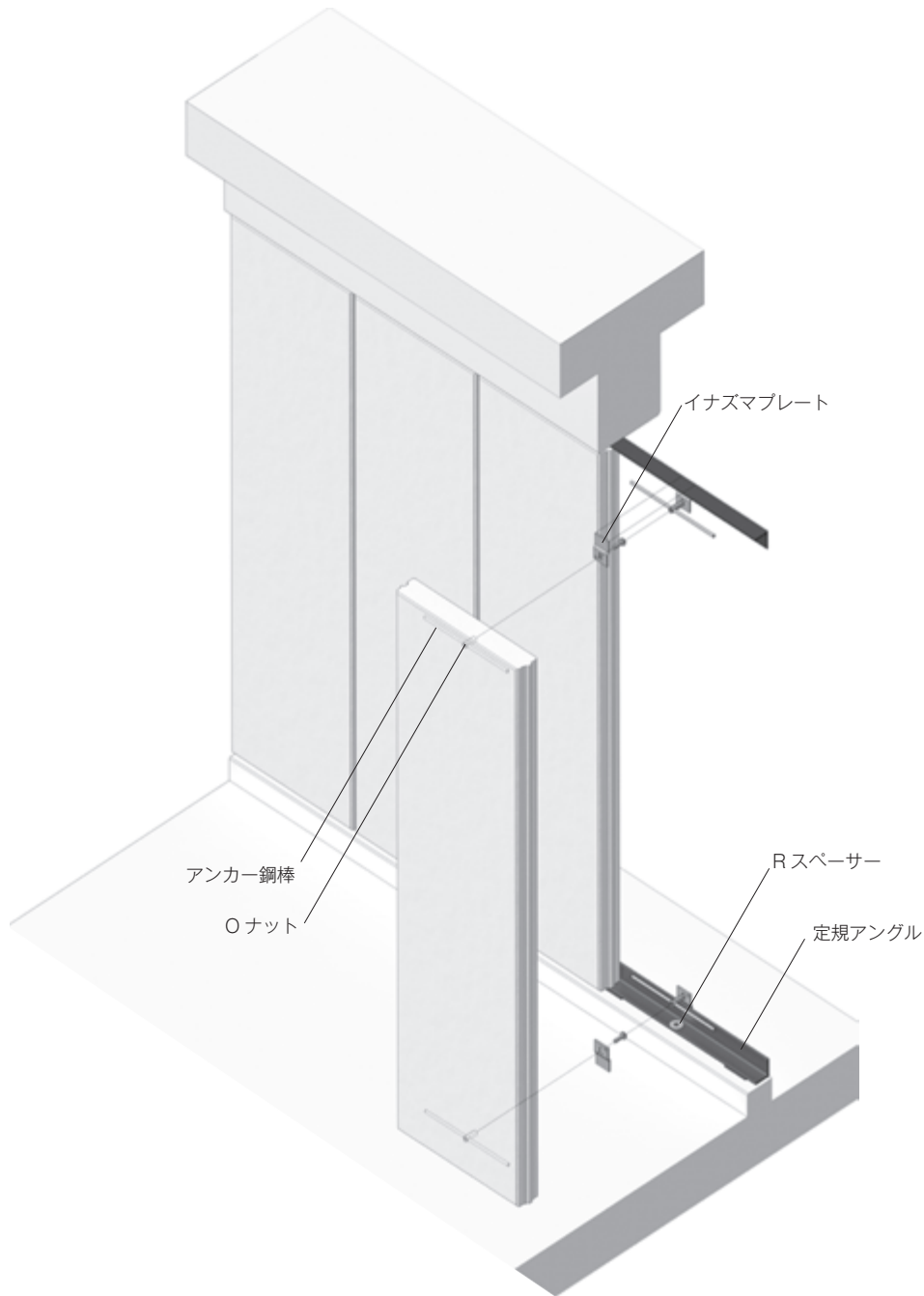

## HRC 構法の注

- 注1 耐火目地材：横目地、出隅、入隅部、伸縮目地や軒まわりなどの目地で、耐火構造・断熱など必要な場合は、指定された耐火目地材を充てんする。
- 注2 Rスペーサーは、厚さ100mm(意匠パネル100mm、125mmを含む)の場合に限り、丸タイプを使用することができる。ベースクリップを使用する場合は、角タイプを使用する。基礎部などのパネル下部の横目地はモルタルなどの指定された不燃材を充てんする。
- 注3 埋込みアンカーは、現場状況、躯体設計等の関連をご検討の上、設計者様(元請様)にて仕様をご決定ください。

一般部 / A 部 (立ち上がり基礎仕様)

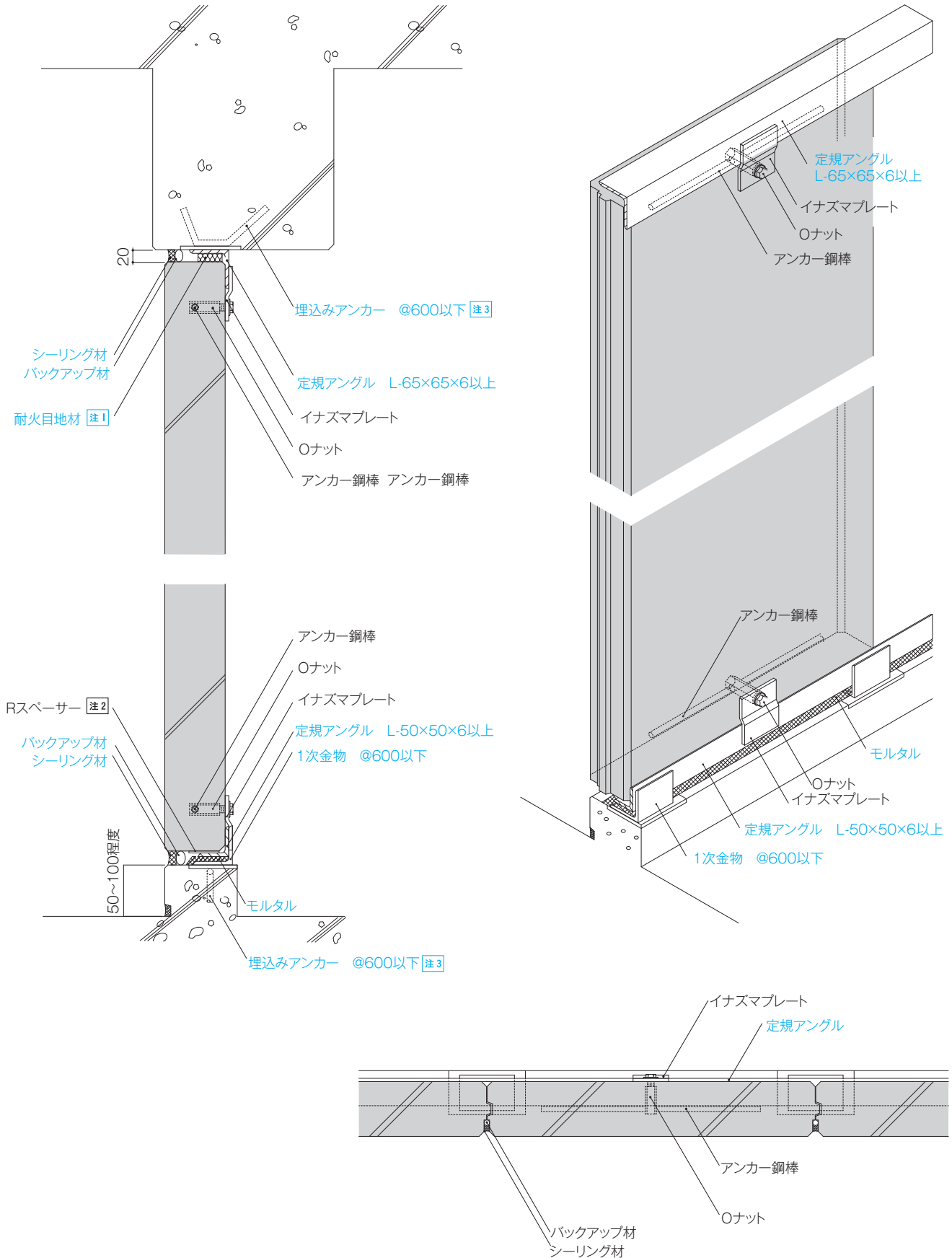

[注1] 耐火目地材：横目地、出隅、入隅部、伸縮目地や軒まわりなどの目地で、耐火構造・断熱など必要な場合は、指定された耐火目地材を充てんする。

[注2] Rスペーサーは、厚さ100mm(意匠パネル100mm、125mmを含む)の場合に限り、丸タイプを使用することができる。ベースクリップを使用する場合は、角タイプを使用する。基礎部などのパネル下部の横目地はモルタルなどの指定された不燃材を充てんする。

[注3] 埋込みアンカーは、現場状況、躯体設計等の関連をご検討の上、設計者様(元請様)にて仕様をご決定ください。

## 出入隅部 / B部 (フラットパネルの場合)

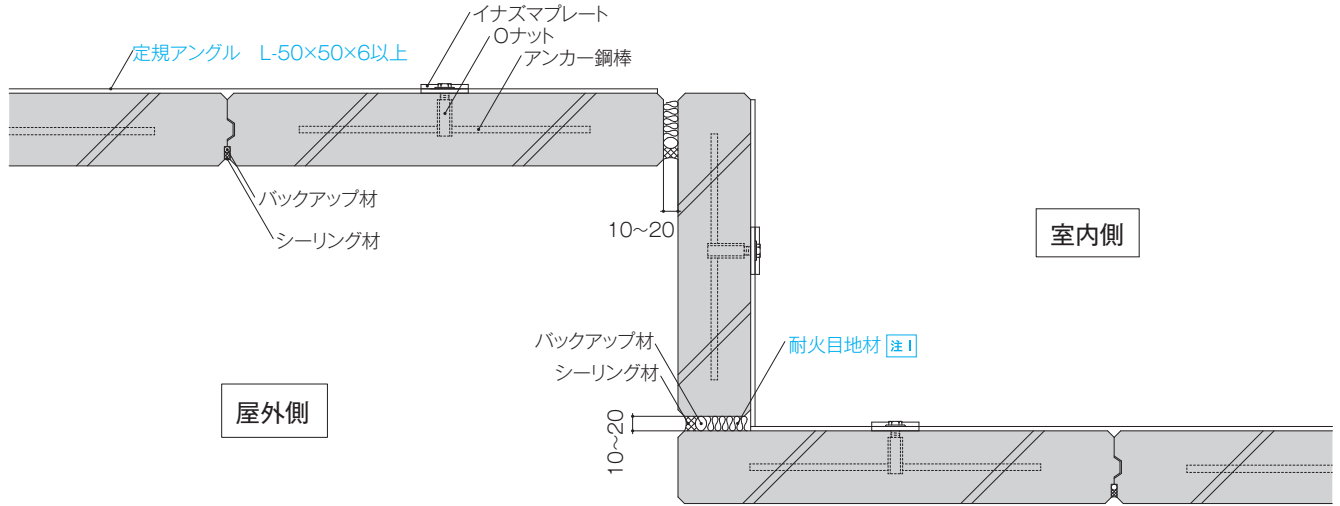

## 出入隅部 / B部 (スマートコーナーパネルの場合)

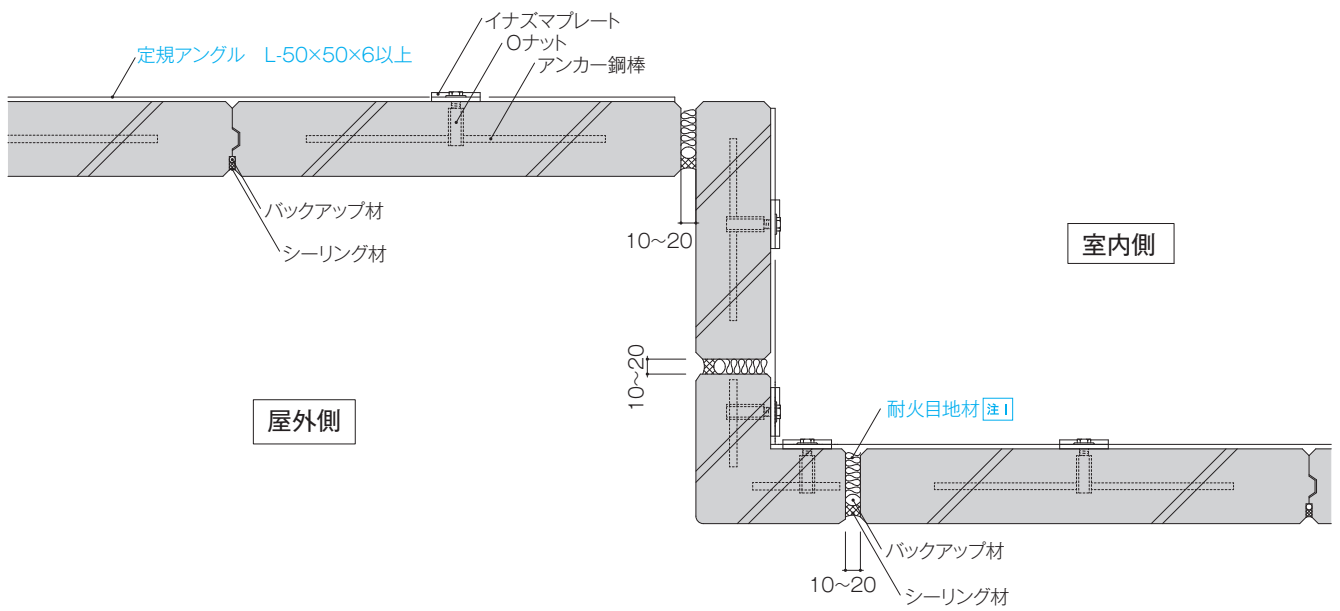

他部材との取合い部 / C部 (柱の場合)

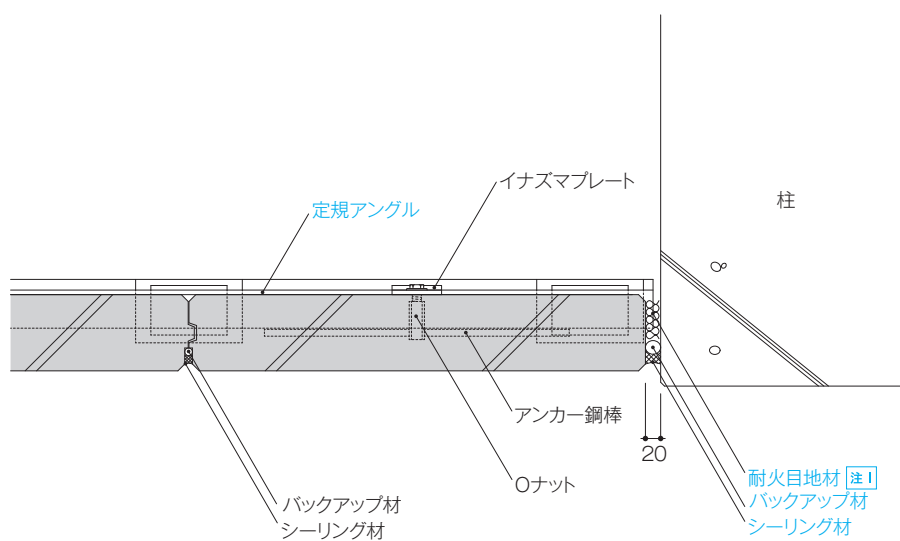

## 開口部 /D 部（腰壁付き開口部）

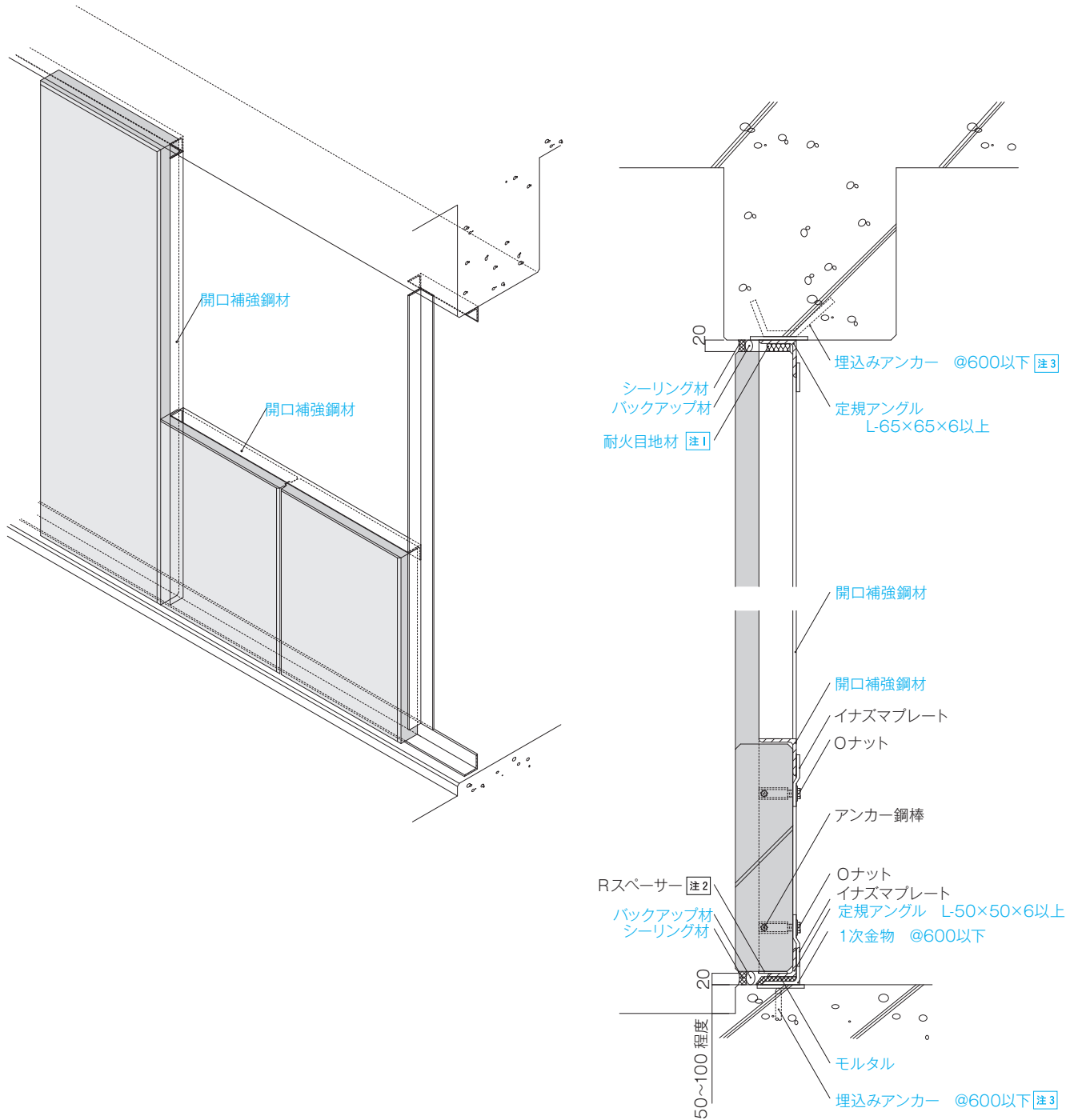

【注1】耐火目地材：横目地、出隅、入隅部、伸縮目地や軒まわりなどの目地で、耐火構造・断熱など必要な場合は、指定された耐火目地材を充てんする。

【注2】Rスペーサーは、厚さ100mm(意匠パネル100mm、125mmを含む)の場合に限り、丸タイプを使用することができる。ベースクリップを使用する場合は、角タイプを使用する。基礎部などのパネル下部の横目地はモルタルなどの指定された不燃材を充てんする。

【注3】埋込みアンカーは、現場状況、躯体設計等の関連をご検討の上、設計者様(元請様)にて仕様をご決定ください。